



Aula.



Aula.

Avec la chaise universelle Aula, le designer Wolfgang C. R. Mezger et les ingénieurs de Wilkhahn ont donné au synthétique de nouvelles dimensions esthétiques et fonctionnelles : facile d'entretien et empilable, cette gamme de chaises polyvalentes affiche une homogénéité frappante grâce à l'uniformité des couleurs et des finitions de toutes les pièces. Les designers et les ingénieurs avaient également pour objectif de développer la coque d'assise « parfaite » : sa forme, son élasticité et son ergonomie offrent ainsi un excellent soutien et un grand confort pour les longues périodes en position assise, quelles que soient la corpulence et la morphologie des personnes. La forme organique et tridimensionnelle de la coque est particulièrement esthétique vue de dos et de côté.

Les couleurs blanc, noir, gris et beige-gris, quatre versions de rembourrage et des variantes avec ou sans accoudoirs offrent une grande liberté en termes de fonctions et d'aménagement qui permet d'utiliser la chaise dans des salles de congrès et polyvalentes, des cantines, des centres de séminaires et de conférences ou encore dans des espaces de coworking.

Selon le modèle de piètement, des systèmes de liaison intégrés ou disponibles en option et des accessoires pratiques tels que des chariots de transport ou des tablettes permettent de concevoir un équipement sur mesure en fonction des domaines d'utilisation.

Design: Wilkhahn

Grâce à l'utilisation innovante du tout synthétique, tous les éléments de la chaise semblent ne former qu'un seul et même ensemble très harmonieux. La structure homogène des couleurs et des finitions ainsi que les transitions fluides entre le piètement, les accoudoirs et la coque d'assise créent un design discret qui permet à Aula de s'intégrer dans presque tous les aménagements d'intérieur.

Modèle 238/10, blanc, non rembourré, avec accoudoirs :



Grâce à leur piètement en A, les modèles Aula à quatre pieds, avec ou sans accoudoirs, peuvent être empilés à la verticale (jusqu'à 15 pièces empilées).
Modèle 238/10, blanc, non rembourré, avec accoudoirs :



Quatre couleurs de coque et trois variantes de rembourrage offrent d'innombrables options d'aménagement et de fonctionnalité. Des variantes particulièrement robustes et faciles d'entretien pour les cantines aux modèles entièrement rembourrés et confortables pour les zones centrales et les espaces salons en passant par les variantes avec rembourrage d'assise ou rembourrage intérieur pour les présentations, séminaires et réunions.

Modèle 238/13, noir, entièrement rembourré, avec accoudoirs :





Le chariot de transport permet de transporter les chaises rapidement, en toute sécurité et facilement, et de les stocker sans prendre de place.



En option, tous les modèles Aula peuvent être assemblés entre eux afin de former des rangées de sièges pour une utilisation dans des espaces polyvalents.



Lors de conférences de presse, de formations ou de séminaires, les tablettes rabattables (modèle 197) constituent un complément utile. Elles se fixent en un tour de main sur les accoudoirs, sans compromettre l'empilage des chaises.

Aula. Aperçu des modèles.



238/10
Coque en plastique



238/11
Avec rembourrage d'assise



238/12
Avec rembourrage intérieur



238/13
Rembourrage intégral

Aula. Variantes et finitions.

228/10, 238/11, 238/12, 238/13



Système de liaison toujours galvanisé bleu. Tablette de couleur noire. Chariot de transport laqué noir.

Le rendu des échantillons numériques diffère des teintes réelles.

 Vous trouverez tous les matériaux de revêtement et d'autres couleurs dans notre bibliothèque de matériaux.

Couleurs de piètement et d'assise (matière synthétique)



Blanc

Noir

Gris

Beige-gris

Matériaux de revêtement

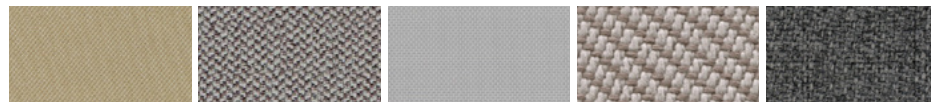

37 Atlantic*

38 Era

47 Nova

51 Oceanic

54 Step/Step
Melange

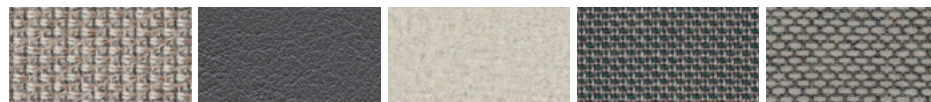

56 Cyber

58 Evida*

60 Blazer

64 Morph

65 Re-wool

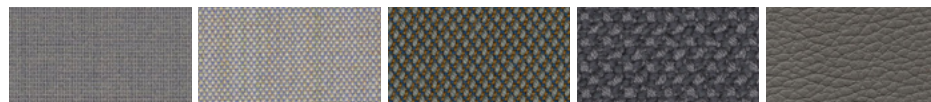

66 Lano

68 Remix

91 Steelcut Trio/
Quartet

92 Credo

74 Cuir

* Non disponible pour le modèle 238/13.

Aula. Références. Modèle 238/10. Objet : theCo, université de Saint-Gall, Suisse. Crédit photo : Anna-Tina Eberhard



Aula. Références. Modèles 238/10 et 238/12. Objet : Aéroport de Schiphol, Amsterdam, Pays-Bas. Crédit photo : Michael van Oosten



Aula. Références. Modèle 238/10. Objet : Heimatmuseum Schliersee, Schliersee, Allemagne. Crédit photo : Robert Foster



Aula. Références. Modèle 238/10, Objet : PCH Pamplona Centro Histórico, Espagne. Crédit photo : David Muñiz



Aula. Modèles et dimensions.

238/10, 238/11, 238/12, 238/13

Chaises polyvalentes avec piètement en matière synthétique

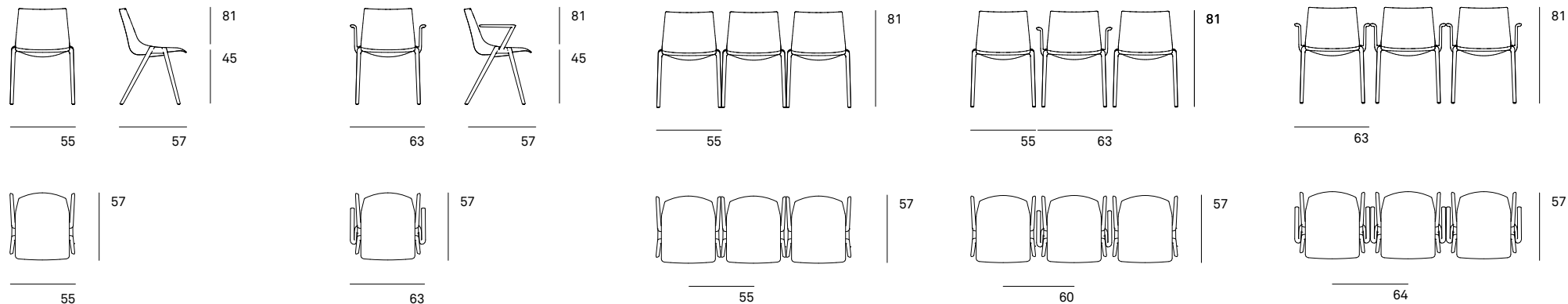
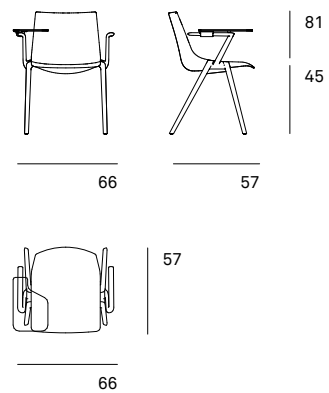
238/10 avec
197 Tablette

Aula Chaises. Fiche technique.

Chaise polyvalente légère et empilable. La forme d'Aula, son élasticité et la conception ergonomique des coques d'assise en matière synthétique offrent un excellent confort d'assise, même en cas d'assise prolongée. Quatre couleurs et quatre versions de rembourrage offrent une grande liberté d'aménagement et d'équipement pour les salles de congrès et polyvalentes, les lieux de réunion, les cantines, les centres de séminaires et de congrès ou les espaces de coworking.

Piètement/accoudoirs

- En Ultramid teinté dans la masse et renforcé de fibres de verre, assorti à la coque d'assise dans les couleurs blanc, noir, gris, beige-gris.
- Au choix avec accoudoirs de même matériau et de même couleur, ajout possible ultérieurement sur demande.
- Avec patins universels, en option avec patins en feutre.

Assise et dossier

- Coque d'assise et de dossier monobloc ergonomique en polypropylène renforcé de fibres de verre teinté dans la masse.
- Identique au piètement et aux accoudoirs, dans les couleurs blanc, noir, gris ou beige-gris.
- Modèle 238/11 avec rembourrage d'assise.
- Modèle 238/12 avec rembourrage intérieur (= rembourrage d'assise et de dossier monobloc) en double rembourrage interchangeable en bois stratifié moulé et en mousse de polyuréthane respirante.
- Modèle 238/13 avec coque en bois moulé entièrement rembourrée et revêtue avec rembourrage d'assise et de dossier monobloc en mousse de polyuréthane respirante.

Accessoires

- Système de liaison extensible 190 pour assembler des chaises (ajout possible ultérieurement).
- Au choix sans accoudoirs, avec accoudoirs ou combinaison de piètements avec et sans accoudoirs.
- En acier cintré, galvanisé bleu, avec support en polyamide renforcé de fibres de verre de couleur anthracite.
- Tablette emboîtable sur l'accoudoir (ajout possible ultérieurement).
- Plateau en HPL noir, liaison en matière synthétique en noir.
- Il reste possible de former des piles.
- Système de liaisons en combinaison avec tablette sur demande.

Dimensions, poids

Largeur sans accoudoirs 55 cm, avec accoudoirs 63 cm, hauteur des accoudoirs 67 cm
Dimensions de l'entraxe dans les assemblages en combinaison sans/sans accoudoirs 55 cm, avec/sans accoudoirs 60 cm, avec/avec accoudoirs 64 cm.
Poids (sans rembourrage) :
6 kg sans accoudoirs,
6,75 kg avec accoudoirs
Nombre maximal d'unités empilables :
15 unités empilables,
10 unités sur chariot de transport,

hauteurs de montage lors de l'empilement :
90 mm

Normes

Les chaises empilables Aula sont conformes aux normes DIN EN16139-L1 et ANSI/BIFMAX5.1. Selon la norme relative aux sièges de bureau DIN EN16139-L1, 10 chaises polyvalentes peuvent être empilées en position verticale.



Remarque

L'empilement de modèles avec des piètements en matière synthétique peut entraîner l'apparition de marques brillantes et de points de pression.

Aula. Certifications/distinctions.

Distinctions



Certifications produit / normes produit



DIN EN 16139 ANSI/BIFMA X5.1

Certifications décernées à l'entreprise, affiliations



Wilkhahn et développement durable.



Depuis la création de l'entreprise, il y a plus de 100 ans, Wilkhahn n'a cessé de faire du développement durable une priorité – et son ancrage dans la philosophie de l'entreprise s'est accru au fil des décennies. La durabilité, la poursuite de pratiques sociales équitables, le respect de l'environnement et la dimension culturelle de notre activité sont des orientations qui régissent de longue date le fonctionnement et la vocation de l'entreprise : les choix fondamentaux qui les sous-tendent datent des années 50 du siècle dernier. Si aujourd'hui, la réputation internationale de Wilkhahn ne se fonde pas seulement sur les produits, mais également sur des valeurs exemplaires et pionnières, c'est parce que, très tôt, la recherche de formes intemporelles et pérennes a été indissociablement liée au respect de l'environnement, à l'amélioration du rôle social de l'entreprise et à la contribution culturelle qui doit être la sienne. C'est sur ces bases que reposent les relations entre Wilkhahn et ses clients, partout dans le monde. Pour nous, il n'y a pas de perspective plus stimulante que celle d'embellir l'avenir et de créer des environnements et un monde où il fera bon vivre.

📄 [Rapport actuel de développement durable et déclaration environnementale](#)



CEPREFEES
UMWELTMANAGEMENT
D-133-00056



Pour de plus amples informations, veuillez nous contacter !

Wilkhahn



Wilkening + Hahne GmbH+Co.KG

Fritz-Hahne-Str. 8

31848 Bad Münder

Germany

Tel.: +49 5042 999 100

contact@wilkhahn.de

www.wilkhahn.com



Le toit caractéristique de l'un des quatre pavillons de production Wilkhahn conçus par l'architecte Frei Otto.

Crédit photo : Klemens Ortmeier